

### 各部の名称

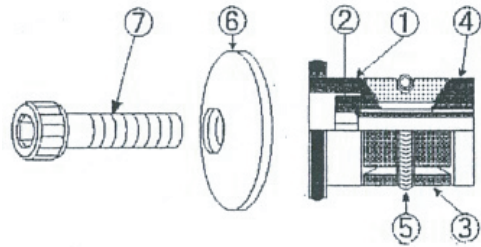

- 1 アンカートップ
- 2 アンカー固定ボルト
- 3 スチール製3分割テーパリング
- 4 アルミ製テーパナット
- 5 ステンレス製スプリングベルト
- 6 トップキャップ
- 7 M6 x 30 キャップボルト

- 1 本品は1個でフィッシャーサイズを除く全てのステムコラムに対応します。  
(ステムコラム内径φ18、9-φ25、6まで無段階で調整可能)  
また、アンカー中央のボルトはM6ですので、一般的なトップキャップがご使用いただけます。
- 2 アンカー固定ボルトはアーレンキーで調整が可能です。また、取り付け位置ステムコラムに差し込むだけです。非常に簡単です。
- 3 固定方式は「線接触分割内拡方式」で、強かつ耐衝撃性にも優れています。
- 4 アルマイト仕上げのアルミ製パーツとステンレス製パーツにより、防錆性が高く軽量です。

ご不明な点は下記までお問い合わせください。

## クワハラバイクワークス

[www.kuwahara-bike.com](http://www.kuwahara-bike.com)

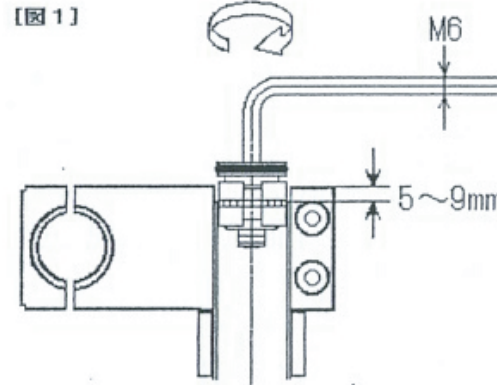

### ステムコラム長さ調整

アンカーの取り付けには予めステムコラムの長さ確認が必要です。フレームに取り付けたフロントフォークのステムコラムの上端部とそのステムコラムにセットするハンドルステムの上端部に必ず5mm以上9mm未満の隙間が出来るようにステムコラムの長さ、もしくはヘッドスペーサーによる高さ調整を行ってください。  
{図-1}

### アンカーの取り付け

- 1) アンカーから固定ボルト⑦とトップキャップ⑥を外します。
- 2) 予め、ステムコラムの内径近くまでアンカー固定ボルト②を締めてください。その際、3分割テーパリング③の各隙間が均等に外側に開くように手で揃えてください。(極端に隙間が偏ると固定力が発揮できない場合があります)
- 3) ステムコラム内の汚れやグリス等を綺麗に拭き取り、フロントフォークやヘッドセット、ステムなど必要なものをセットしてください。その際、ステムのステムコラムクランプボルトは仮止め状態で行ってください。
- 4) アンカー本体をアンカートップの首一杯までステムコラムに挿入します。
- 5) アンカートップ部①を指で押さえながら6mmアーレンキーでアンカー固定ボルト②を時計回りに締めこみます。適正締め付けトルクはクロモリ製で90kgf/cm~120kgf/cmです。150kgf/cmを超えて締め付けた場合はステムコラムの変形やアンカーのテーパリングの破損を招きます。
- 6) トップキャップ⑥を固定ボルト⑦で取り付けます。その際に必ず仮止めしていたステムのステムコラムクランプボルトを完全に緩めてください。5mmアーレンキーで締め込みながらヘッドセットの回転調子も確認してください。適正締め付けトルクは30kgf/cm~50kgf/cmです。  
(図-2)  
あまり締め付けすぎるとヘッドセットの回転が悪くなります。
- 7) ハンドルと前輪のアライメントを修正した後、ステムのステムコラムクランプボルトを締め付けてください。

